

QL 固定立式卡盘

FIXED VERTICAL POWER CHUCK

- 内置液压缸为紧凑型设计提供更大的加工空间。
- 适用于较长的工件。
- 可附加风机。

- The built-in hydraulic cylinder provides more processing space for compact design.
- Suitable for long workpieces.
- Can adds-on fan.



尺寸图 Dimensions

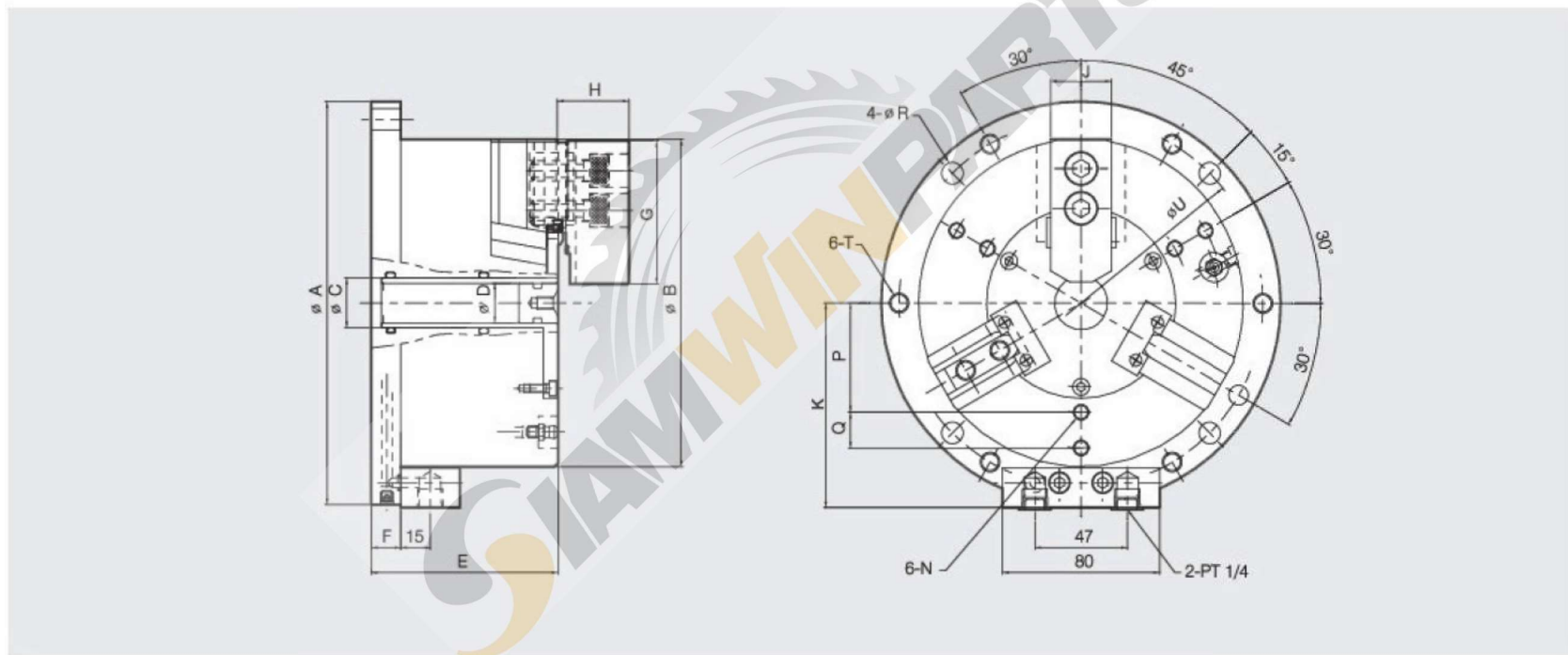

规格表 Specification

单位/UNT:mm

型号 Model	ΦA	ΦB	ΦC	ΦD	E	F	G	H	J	K	N	P	Q	ΦR	T	ΦU
QL-06	208	168	26	21	95	15	73	36	31	105	M8	57	18	11	M10	190
QL-08	248	210	36	30	106	15	95	42	35	125.5	M8	68	25	11	M10	230
QL-10	300	254	50	43	110	16	110	46	40	147.5	M10	80	30	13	M12	280

型号 Model	夹紧力 (Kgf) 压力6bar Clamping Force (Kgf) Pneumatic 6bar	卡爪冲程直径 Jaw Stroke Diameter. (mm)	夹持直径 Chucking diameter(mm)		最大设定压力 Max. Pneumatic pressure (bar)	净重 Weight (kg)
			Max最大	Min最小		
QL-06	2140	5.2	168	23	7	16
QL-08	3300	6.3	210	30	7	28
QL-10	4800	6.3	254	50	7	43