

PL 盘组立式卡盘

PNEUMATIC MULTIPLE FIXTURES FOR MACHINING CENTERS

- 夹持力强。
- 耐磨性佳。
- 精度高。
- MC多工件加工使用。
- High clamping force.
- Can reduce machine wear.
- High precision.
- MC multi-work piece processing and use.



尺寸图 Dimensions

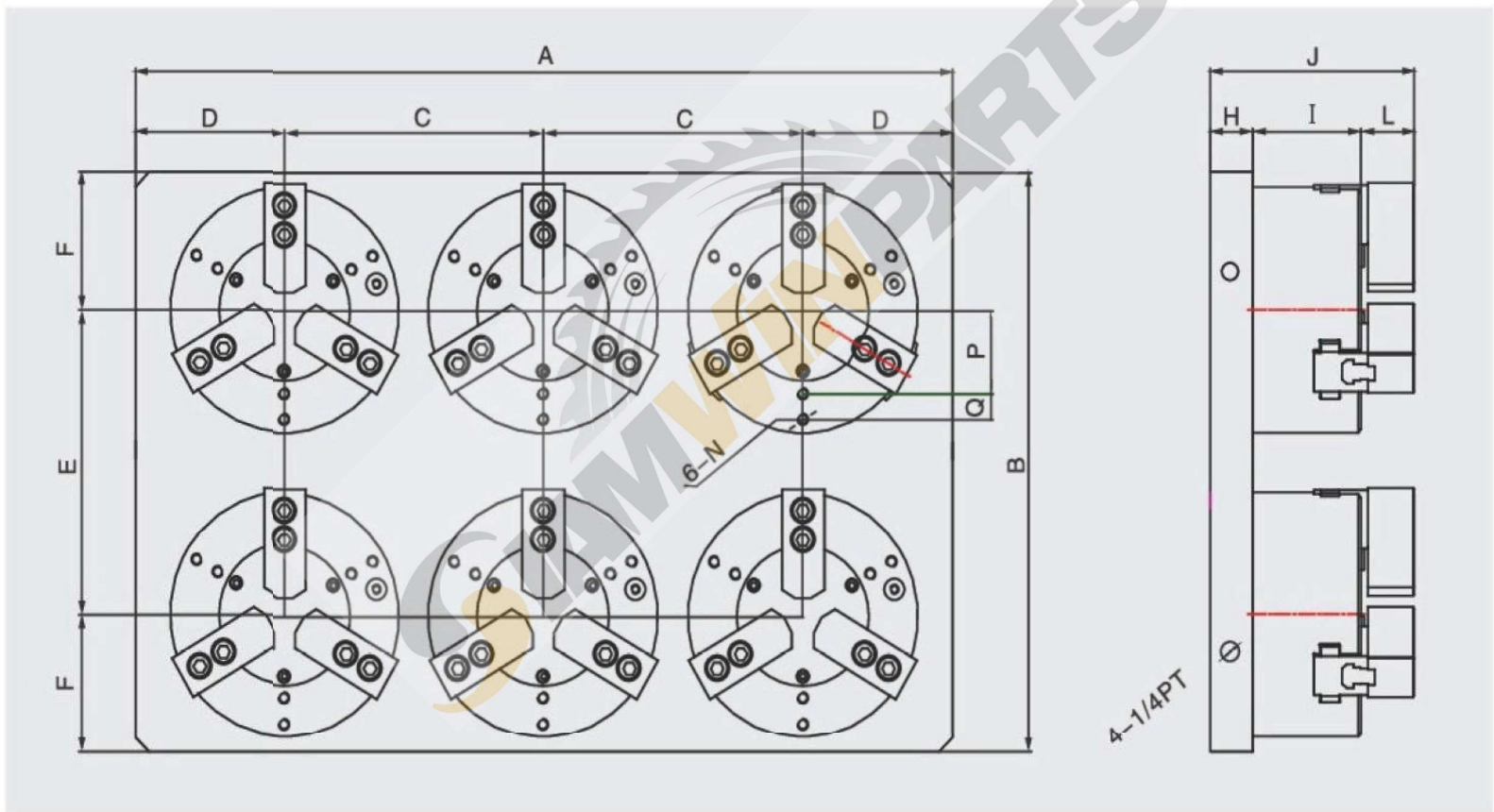

规格表 Specification

单位/UNT:mm

型号 Model	A	B	C	D	E	F	H	I	J	L	N	P	Q
PL-06	600	400	190	110	210	95	31	80	150	39	6-M8	57	18
PL-08	760	500	240	140	260	120	31	91	165	43	6-M8	68	25

型号 Model	夹紧力 (Kgf) 压力6bar Clamping Force(Kgf) Pneumatic 6bar	卡爪冲程直径 Jaw stroke diameter (mm)	夹持直径 Chucking diameter(mm)		最大设定压力 Max.Pneumatic pressure(bar)	净重 Weight (kg)
			最大Max.(mm)	最小Min.(mm)		
PL-06	2140	5.2	168	23	7	16
PL-08	3300	6.3	210	30	7	28